

Concessionnaire Honda : veuillez remettre un exemplaire de ces instructions au client.

LISTE DES PIECES

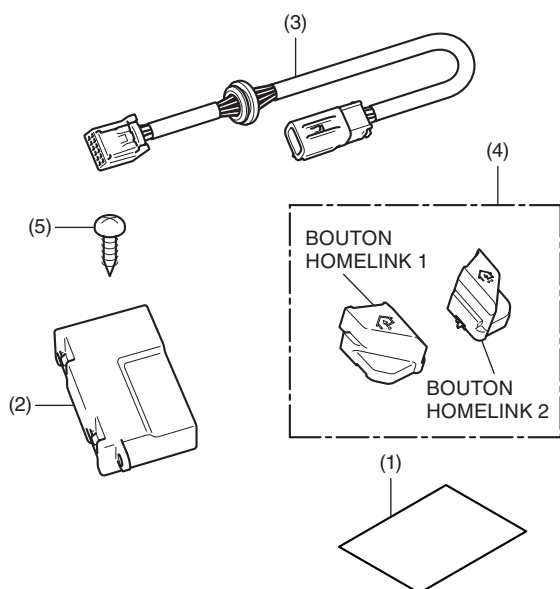

N°	Description	Qté
(1)	Lien vers les instructions d'installation	1
(2)	Unité Homelink	1
(3)	Faisceau secondaire	1
(4)	Ensemble de boutons Homelink	1
(5)	Vis 4 mm	2

OUTILS ET FOURNITURES NECESSAIRES

Tournevis Phillips ®

Ruban-cache

Solution de détergent synthétique

(Eau : détergent synthétique / 100 : 1)

Chiffon d'atelier

Clé dynamométrique

TABLEAU DES COUPLES

Serrez les vis, boulons et écrous selon les valeurs de couple spécifiées. Reportez-vous au manuel d'entretien pour connaître les valeurs de couple des pièces retirées.

Elément	Nm	kgf.m
Vis 4 mm	1	0,1

INSTALLATION

▲ ATTENTION

- Pour éviter les brûlures, laissez refroidir le moteur, le système d'échappement, le radiateur, etc. avant de monter l'accessoire.

REMARQUE :

- Débranchez le câble négatif (-) de la batterie avant d'installer cet accessoire.
- Lorsque vous débranchez la batterie, les mémoires de l'horloge sont effacées. Réinitialisez les mémoires après avoir rebranché la batterie.
- Reposez les pièces retirées sur la moto et assurez-vous que les câbles et les faisceaux de câbles ne sont pas pincés.
- Bien que l'illustration corresponde au modèle GL1800/D/DA, utilisez les mêmes procédures pour les autres modèles.

1. Ouvrez le couvercle de la valise gauche et relevez le porte-casque comme indiqué.

<Côté gauche>

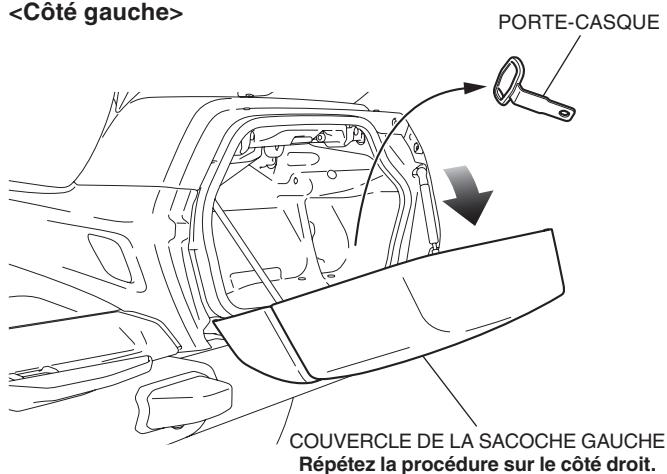

2. Déposez la protection latérale gauche de la manière indiquée, puis débranchez le câble négatif (-) de la batterie.

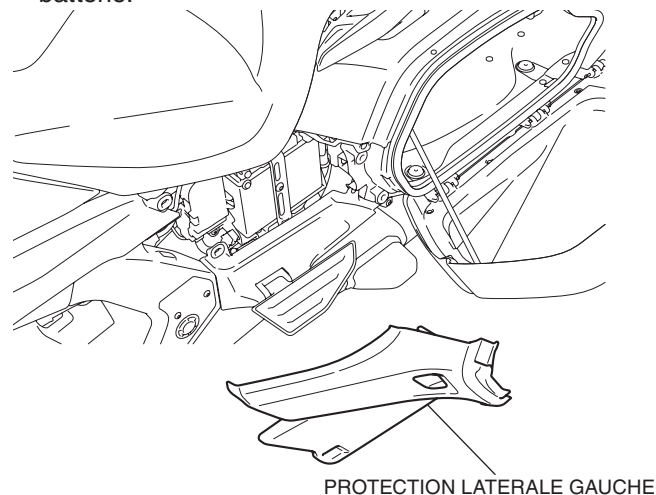

3. Déposez la protection latérale droite de la même manière que pour le côté gauche.
4. Déposez la selle comme illustré.
 - **Débranchez le connecteur de la GL1800/D/DA.**

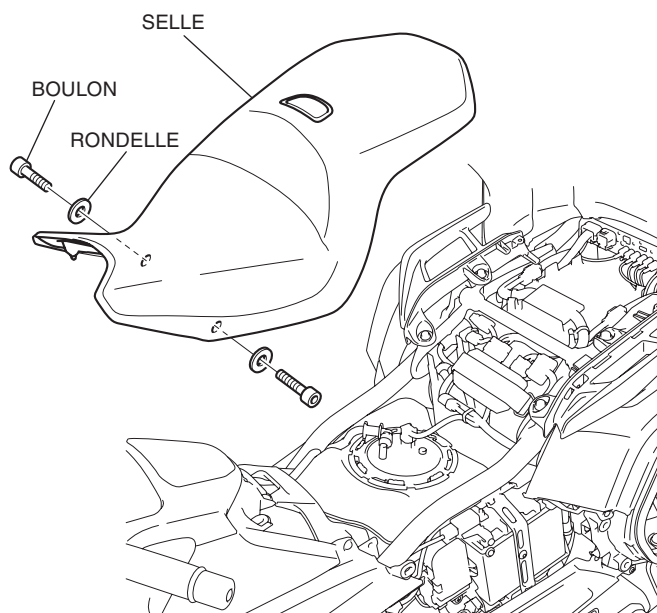

5. Déposez les couvercles supérieurs arrière gauche et droit de la manière indiquée.
 - **Exécutez cette étape uniquement sur le modèle GL1800B/BD.**

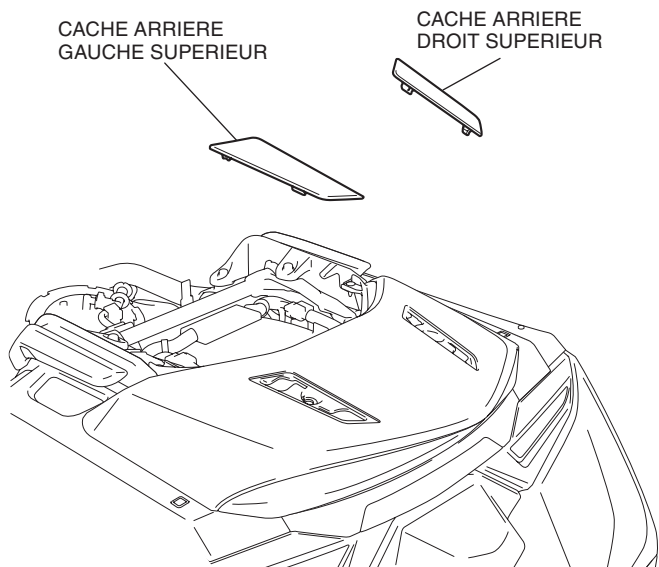

6. Déposez les pièces comme indiqué.
 - **Exécutez cette étape uniquement sur le modèle GL1800B/BD.**

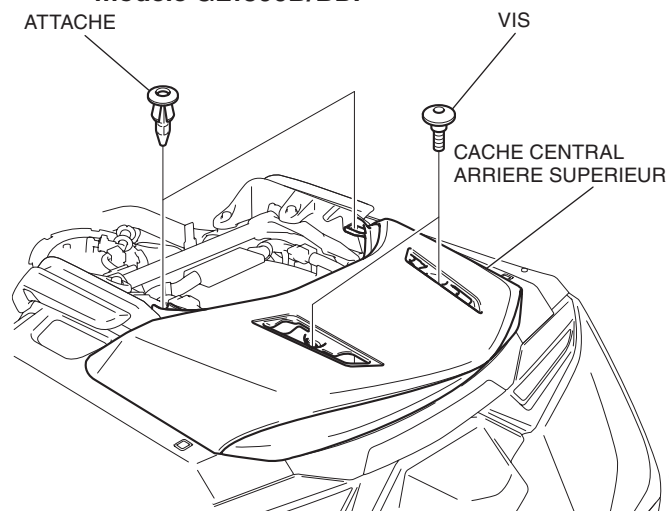

7. Déposez le cache central arrière supérieur de la manière indiquée.
 - **Exécutez cette étape uniquement sur le modèle GL1800B/BD.**

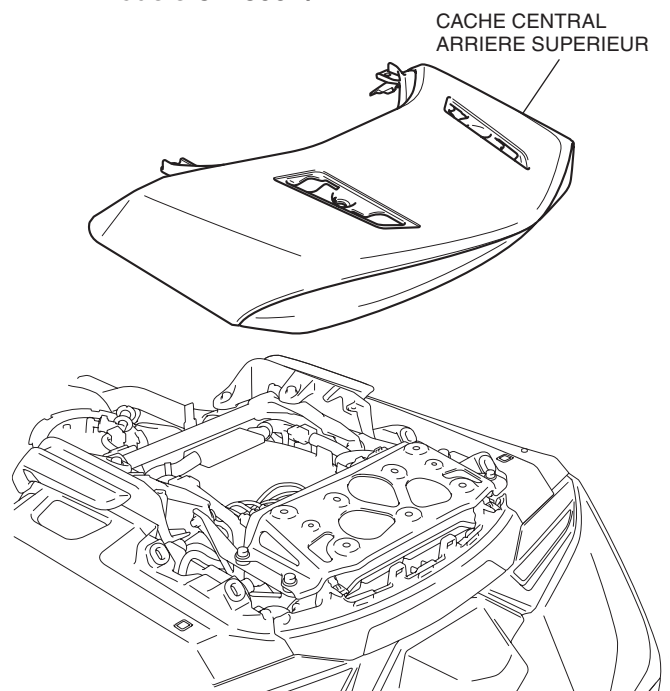

8. Déposez les poignées passager gauche et droite de la manière indiquée.

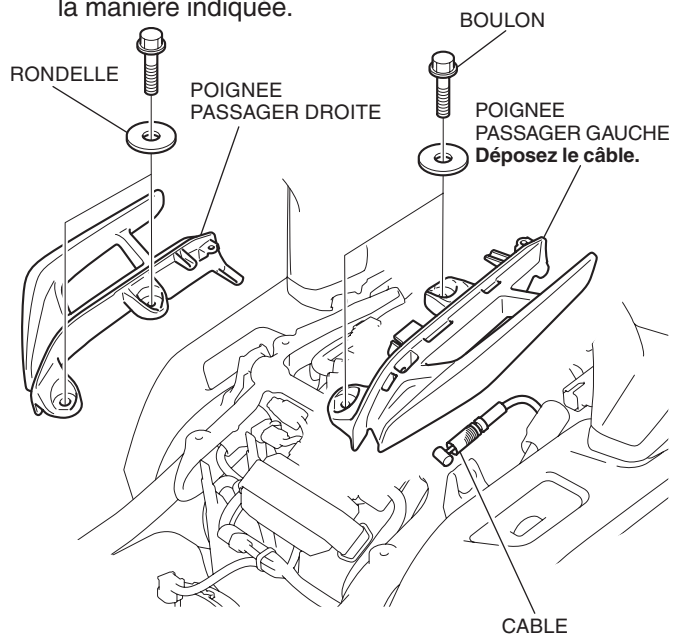

9. Retirez le cache de repose-pied droit comme indiqué.
<Côté droit>

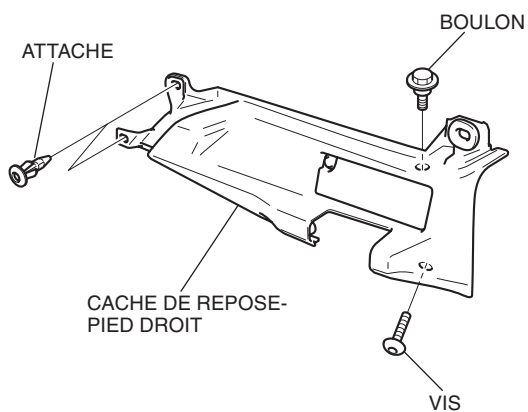
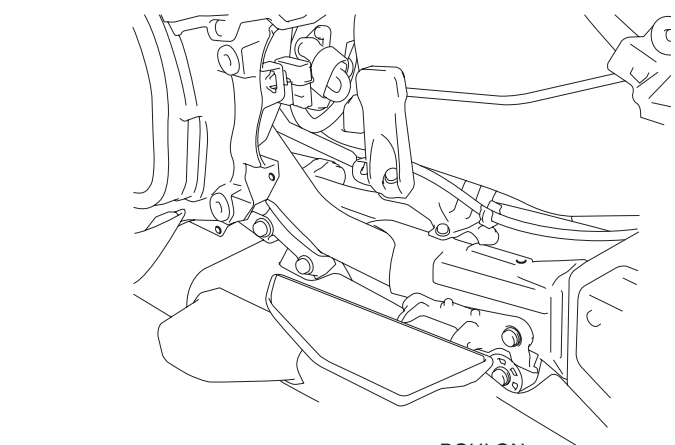

10. Retirez les clips comme indiqué.

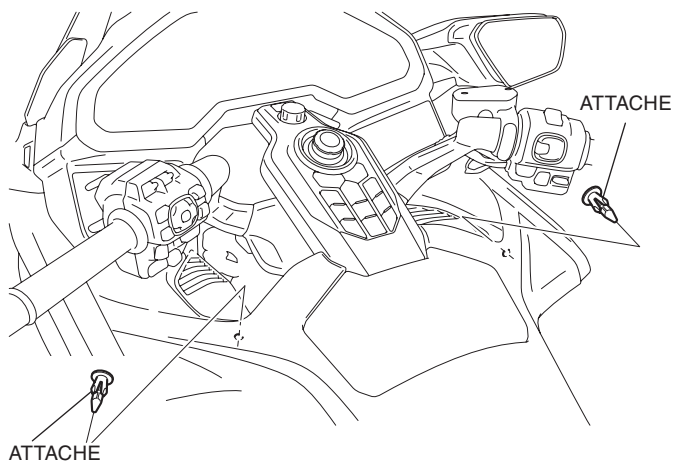

11. Déposez le protège-réservoir de la manière indiquée.

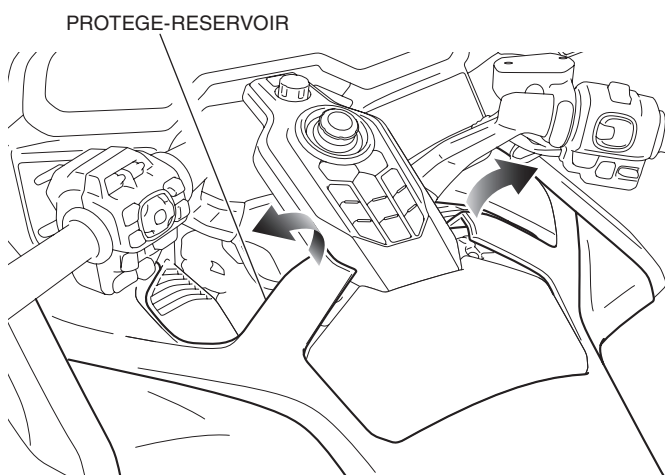

12. Insérez le porte-casque dans l'écart, comme indiqué.
<Côté droit>

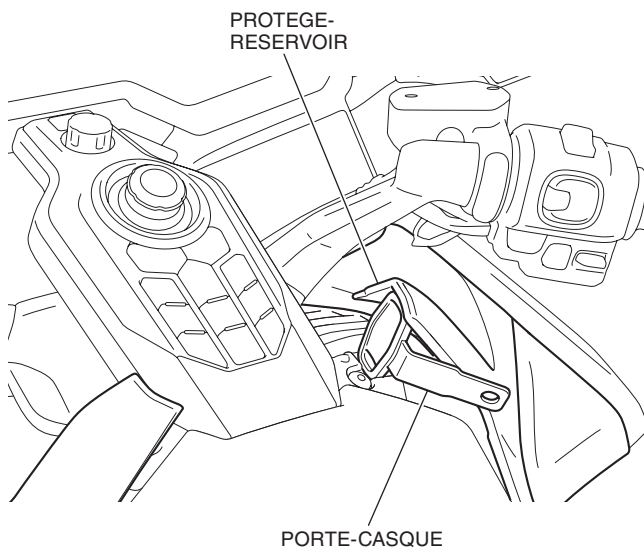

13. Déposez la vis et le clip de la manière indiquée.

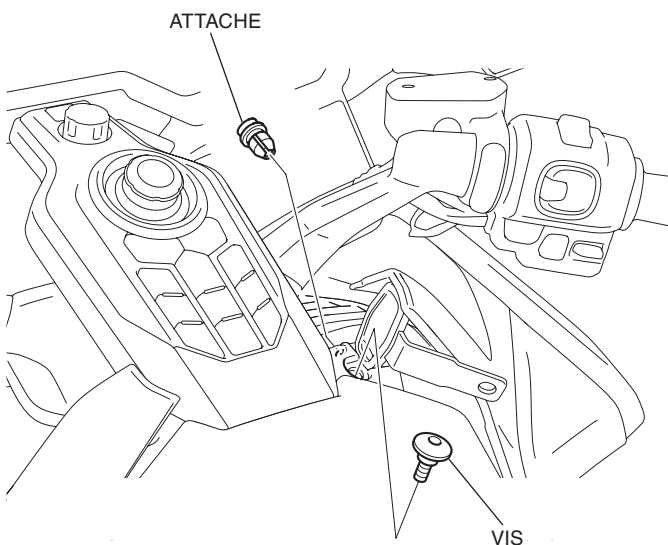

14. Déposez le porte-casque.

15. Retirez la vis gauche et le clip de la même manière que pour le côté droit.

16. Déposez le panneau de contacteur central de la manière indiquée.

Avant de déposer le panneau de contacteur central, protégez la partie  de tout dommage en utilisant du ruban-cache ou équivalent.

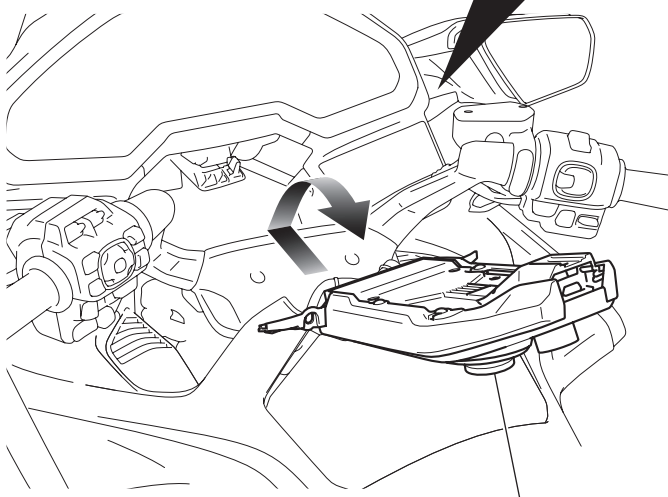
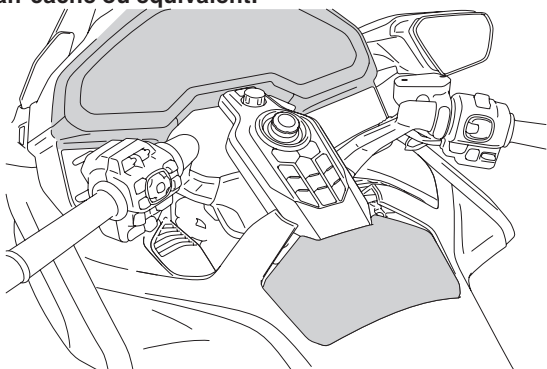

PANNEAU DE CONTACTEUR CENTRAL
Tirez vers l'avant puis retournez.

17. Déposez les panneaux de console centrale droit et gauche comme illustré.

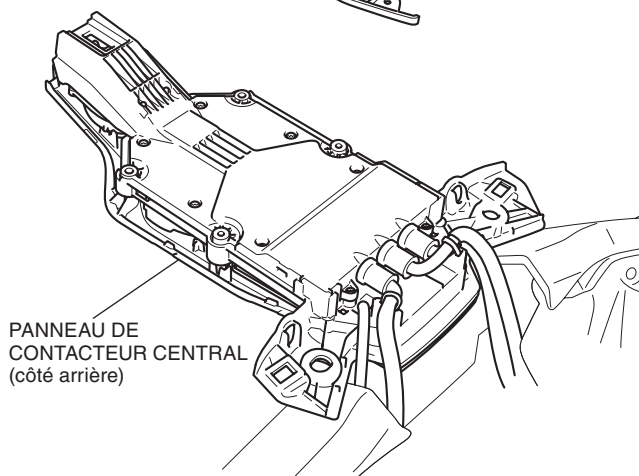
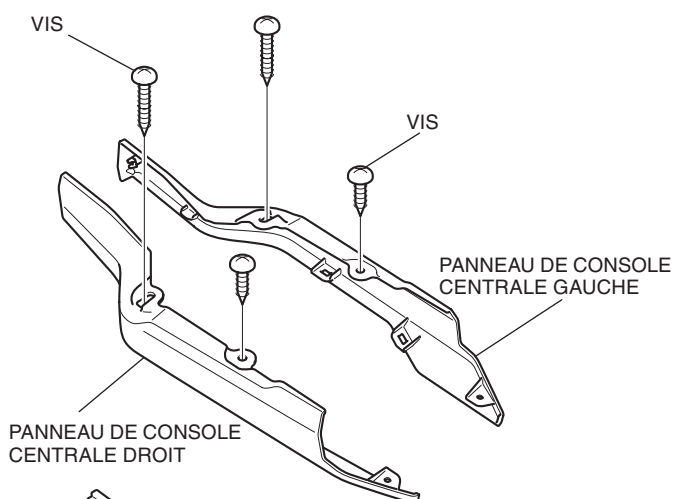

18. Déposez la garniture de la console centrale comme illustré.

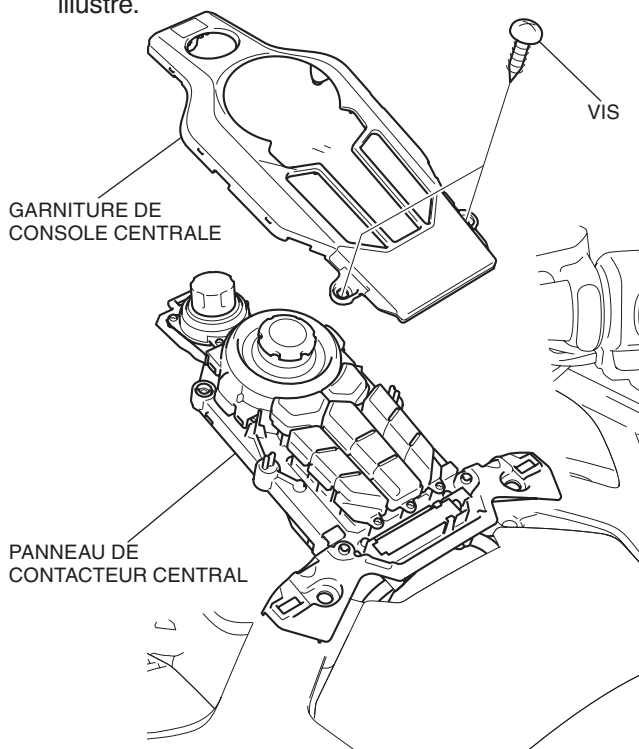

19. Retirez le contacteur factice comme indiqué.

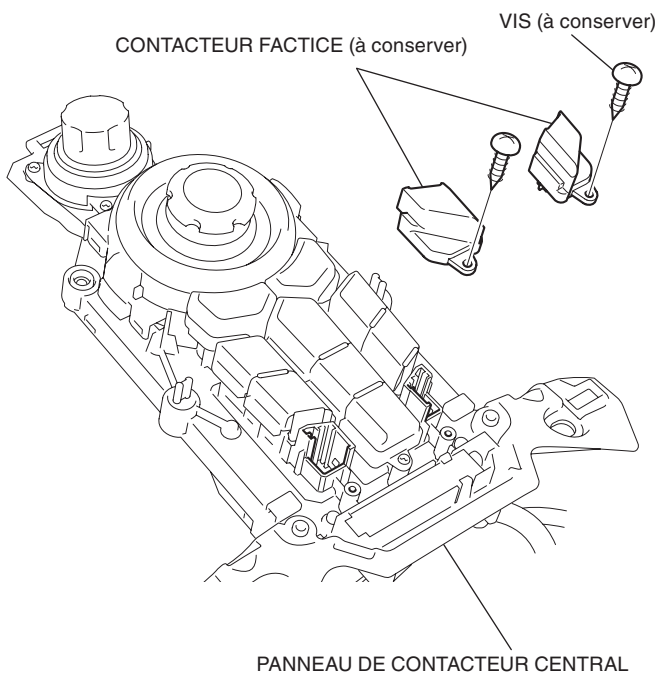

20. Montez les boutons Homelink comme indiqué.

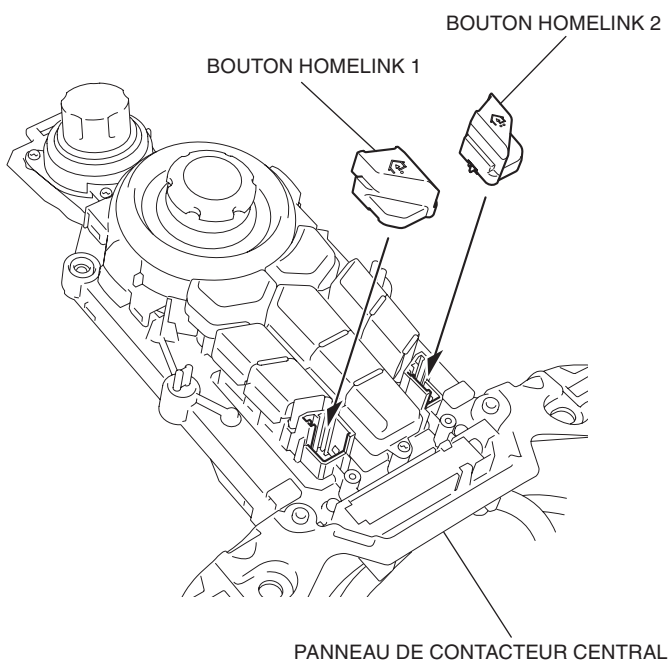

21. Montez la garniture de console centrale et les panneaux de console centrale gauche et droit dans l'ordre inverse de la dépose.

22. Installez le panneau de contacteur central dans l'ordre inverse de sa dépose.

23. Retirez le ruban-cache et installez le protège-réservoir dans l'ordre inverse de la dépose.

24. Ouvrez le couvercle de coffre arrière de la manière indiquée.

- Exécutez cette étape uniquement sur le modèle GL1800/D/DA.

- Consultez le manuel d'utilisation et utilisez un câble de coffre de secours pour ouvrir le couvercle de coffre arrière.

COUVERCLE DE COFFRE ARRIERE

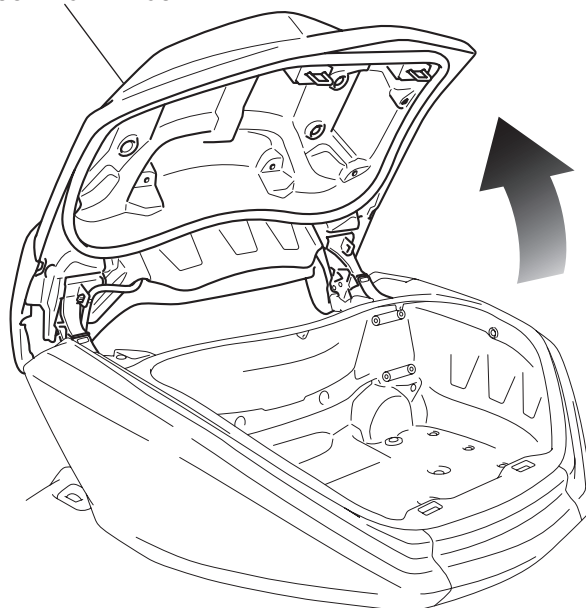

25. Déposez le câble USB de la manière indiquée.

- Exécutez cette étape uniquement sur le modèle GL1800DA.

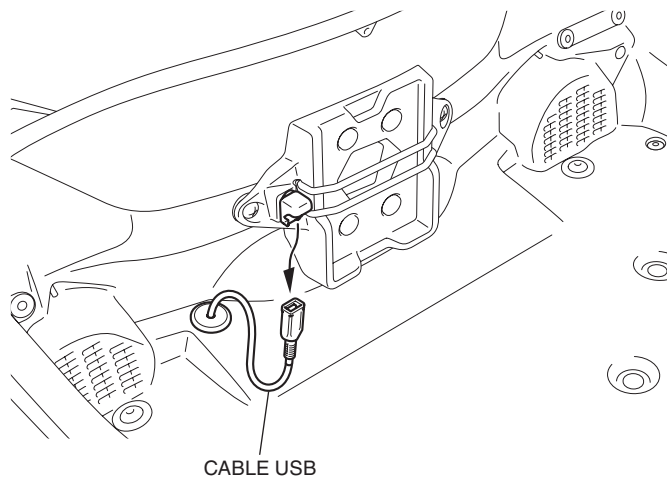

26. Déposez les pièces comme indiqué.

- Exécutez cette étape uniquement sur le modèle GL1800/D/DA.

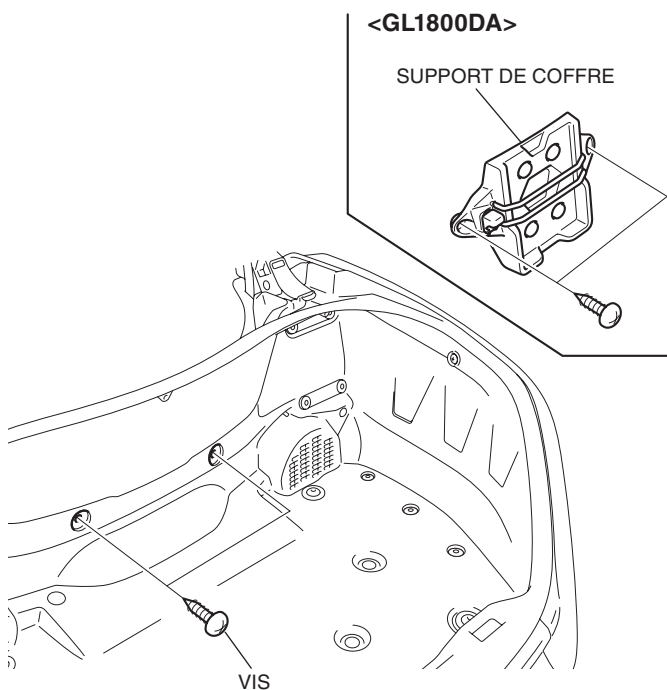

27. Déposez le panneau inférieur avant du coffre comme indiqué.

- Exécutez cette étape uniquement sur le modèle GL1800/D/DA.

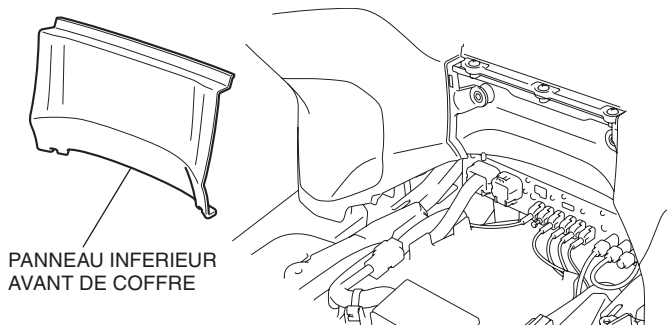

28. Déposez les pièces comme indiqué.

- Exécutez cette étape uniquement sur le modèle GL1800/D/DA.
- Répétez cette opération du côté gauche.

<Côté droit>

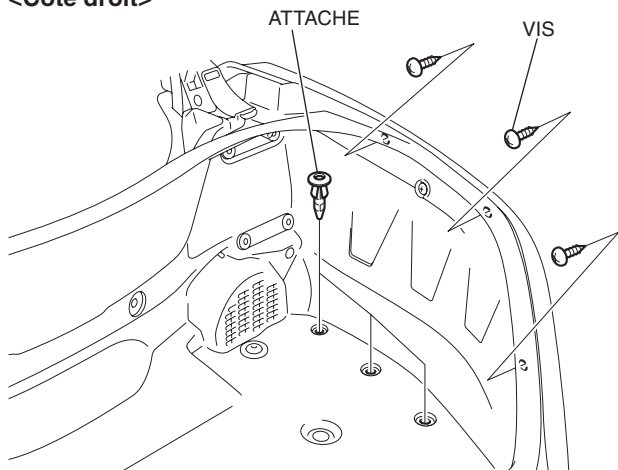

29. Déposez le cache latéral droit du coffre comme indiqué.

- Exécutez cette étape uniquement sur le modèle GL1800/D/DA.
- Répétez cette opération du côté gauche.

<Côté droit>

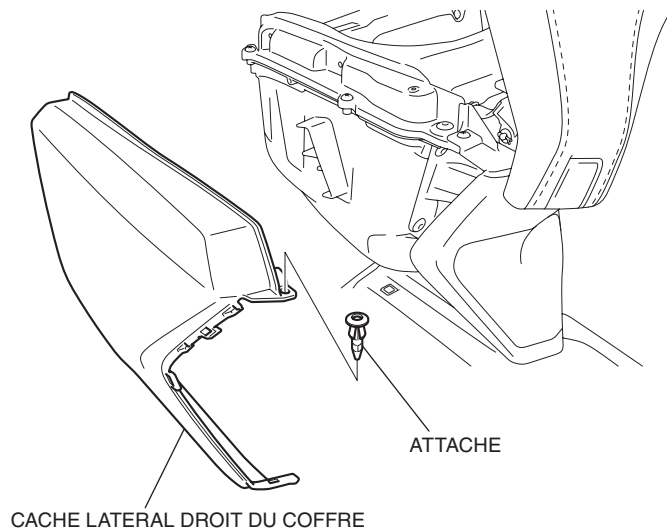

30. Déposez le cache avant droit du coffre comme indiqué.

- Exécutez cette étape uniquement sur le modèle GL1800/D/DA.

<Côté droit>

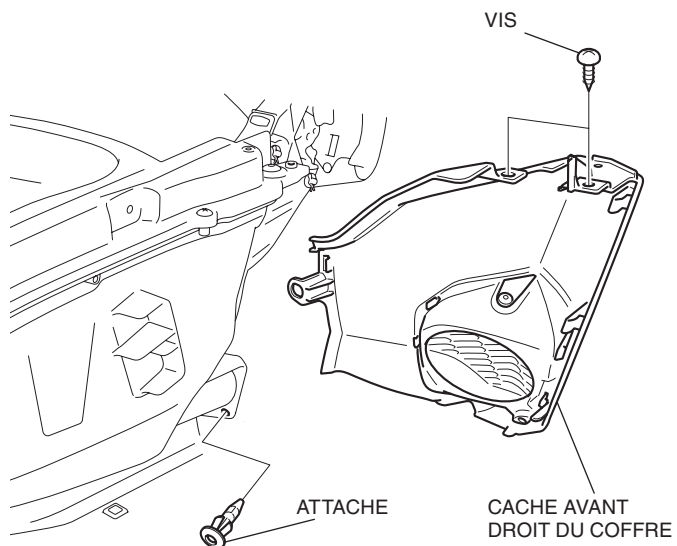

31. Débranchez le connecteur et retirez le cache inférieur central du coffre comme indiqué.

- Exécutez cette étape uniquement sur le modèle GL1800/D/DA.

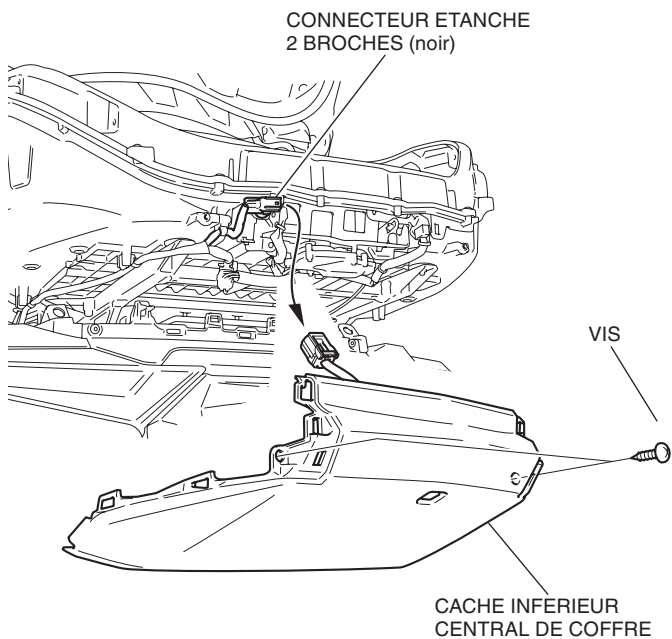

32. Déposez le garde-boue arrière comme indiqué.

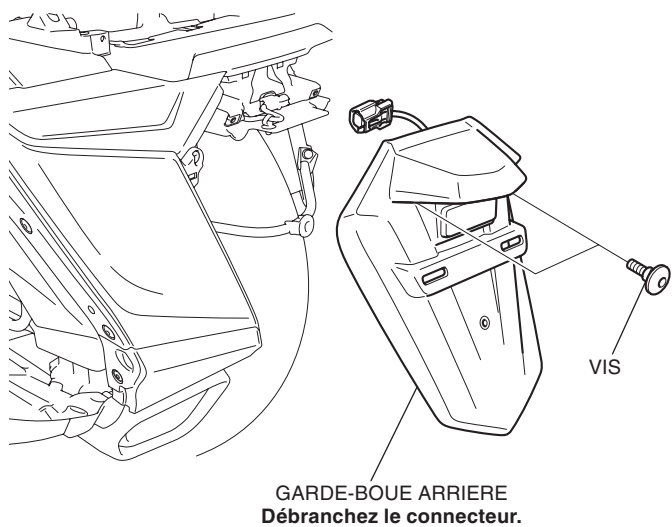

33. Déposez le carénage central arrière de la sacoche de la manière indiquée.

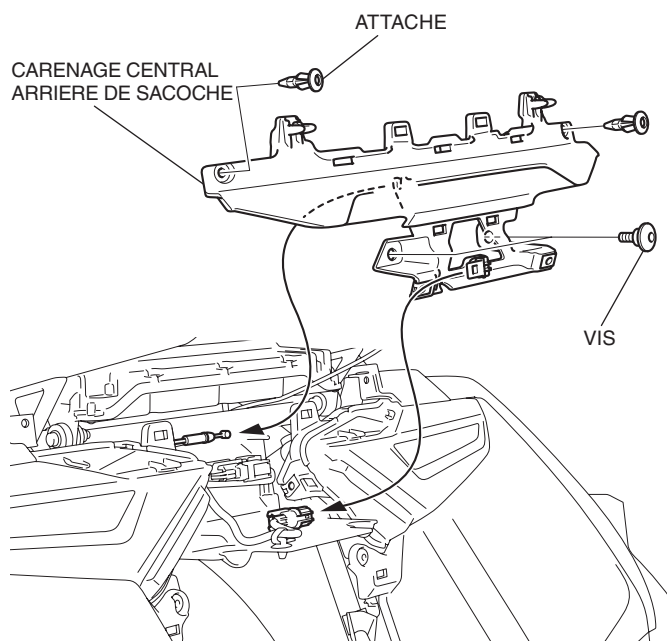

34. Déposez les pièces comme indiqué.

<Côté droit>

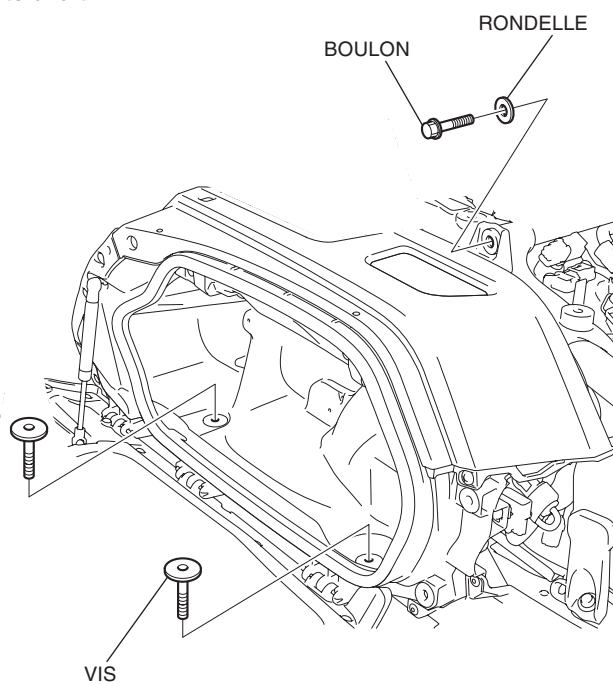

35. Déposez les vis comme indiqué.

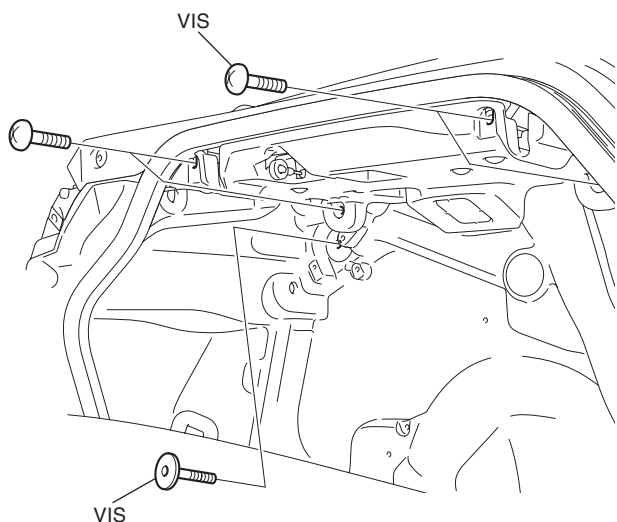

36. Placez l'élément de verrouillage de la sacoche droite comme indiqué.

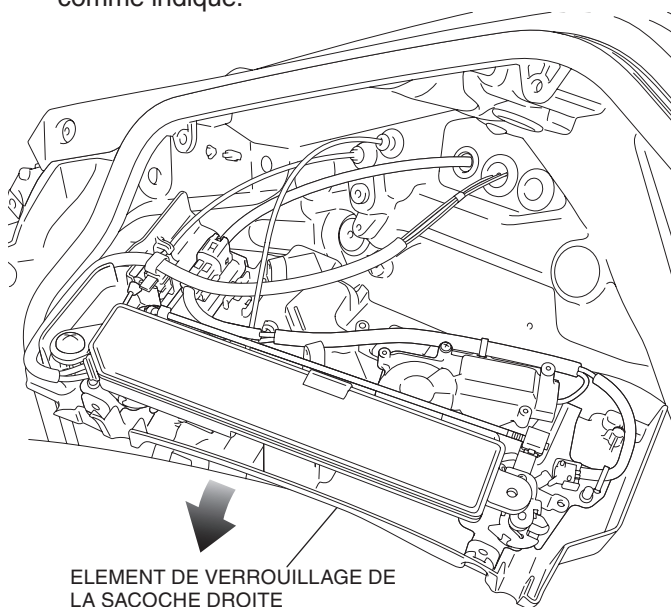

37. Déposez l'antenne radio de la manière indiquée.

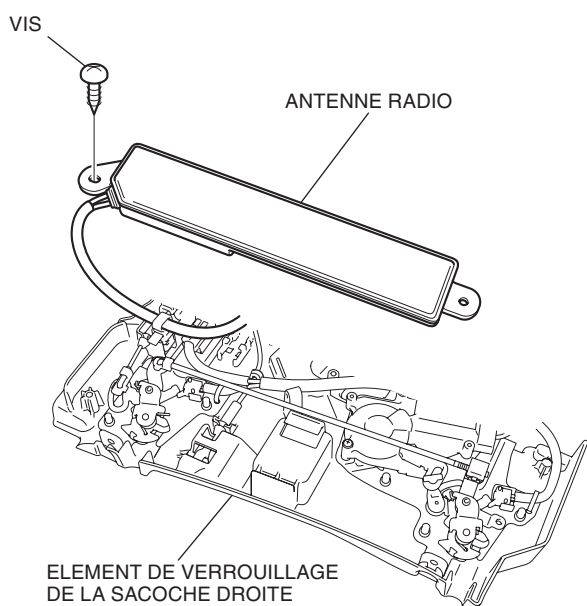

38. Déposez le câble de secours du coffre comme indiqué.

- Exécutez cette étape uniquement sur le modèle GL1800/D/DA.

CABLE DE SECOURS DU COFFRE

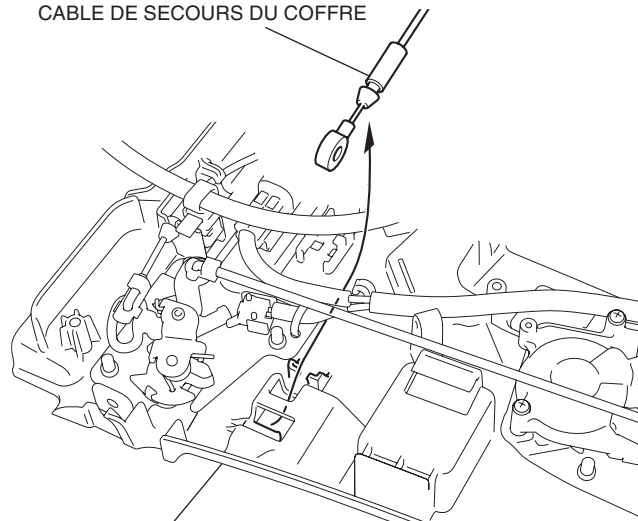

ELEMENT DE VERROUILLAGE DE LA SACOCHE DROITE

39. Déposez le caoutchouc comme indiqué.

CAOUTCHOUC (à conserver)

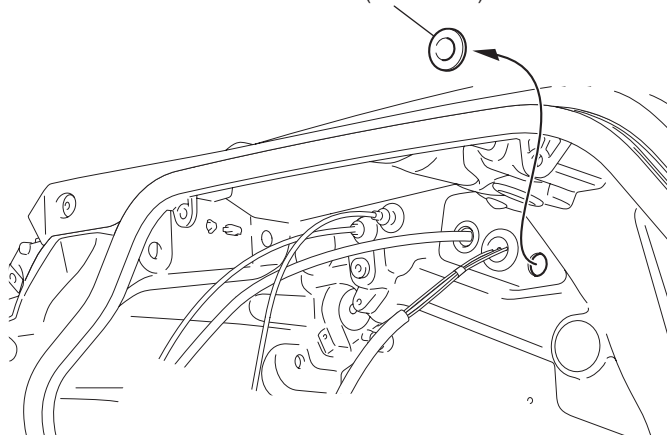

40. Montez l'unité Homelink comme indiqué.

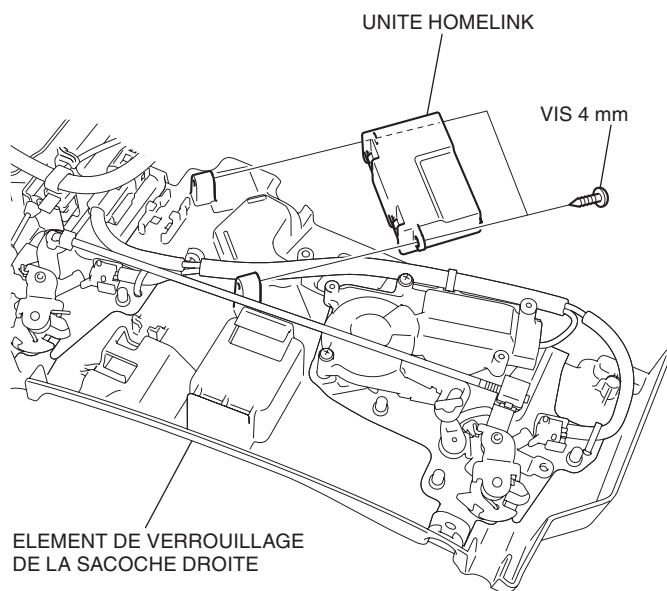

41. Appliquez une solution de détergent synthétique sur la zone illustrée.

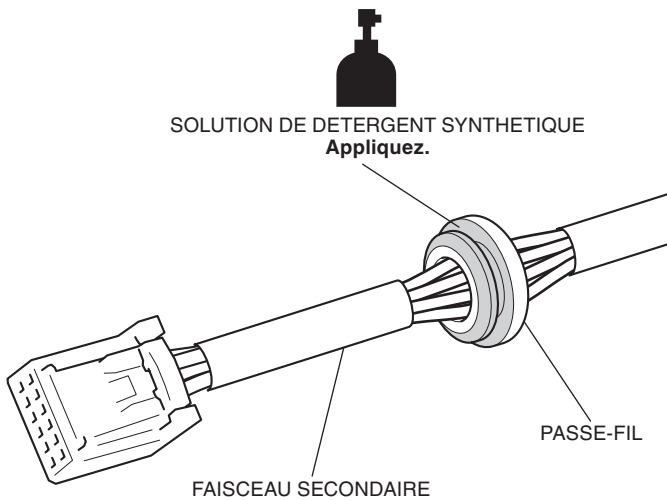

42. Déplacez la sacoche droite et acheminez le faisceau secondaire comme indiqué.

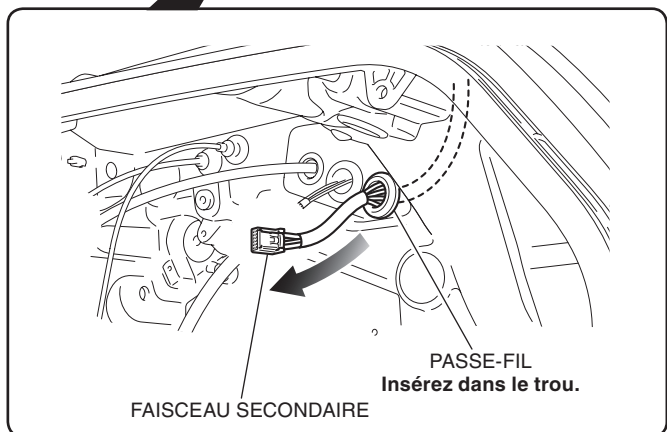
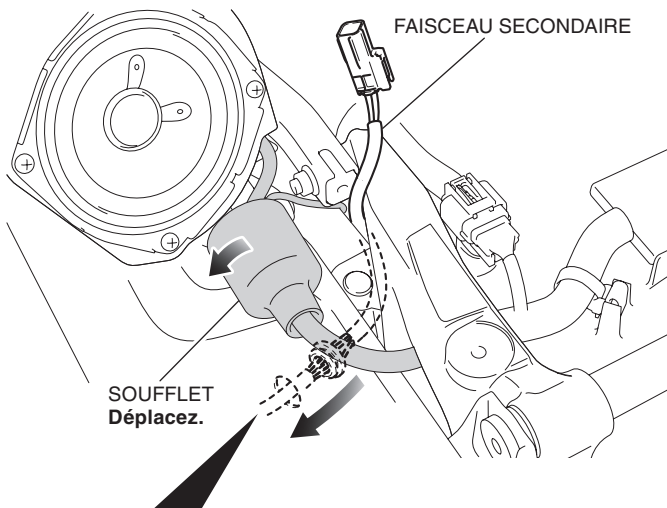

43. Connectez le faisceau secondaire comme indiqué.

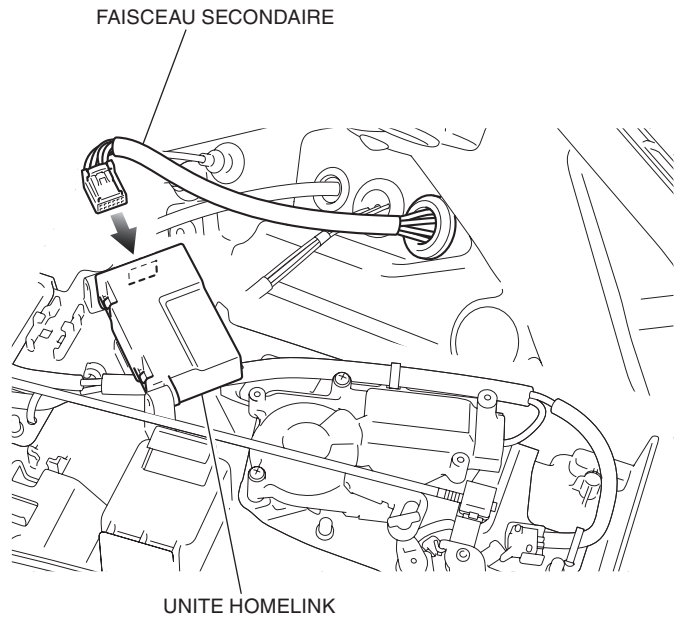

44. Montez la sacoche droite, le câble du coffre d'urgence et la poignée de la sacoche droite dans l'ordre inverse de la dépose.

45. Retirez le connecteur factice comme indiqué.

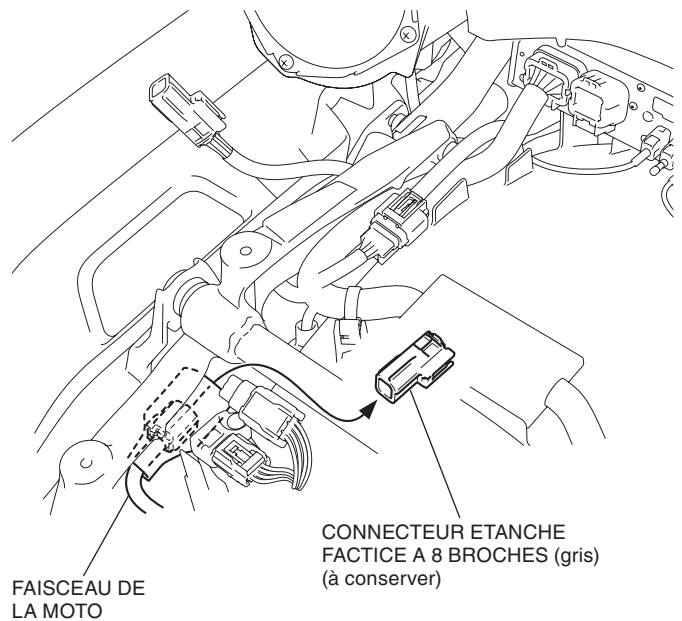

46. Acheminez et branchez le faisceau secondaire de la manière indiquée.

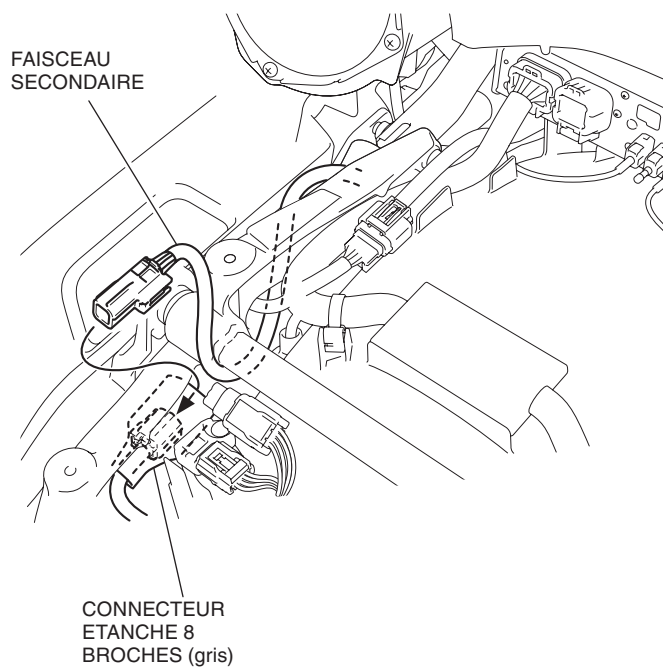

47. Installez les différentes pièces de la moto dans l'ordre inverse de leur dépose.
- **Assurez-vous que les faisceaux ne sont ni coincés, ni trop tendus.**
48. Vérifiez le fonctionnement de Homelink, du phare et des autres feux.